

DIMENSION SHEET

ストレート・ピン



JAPANESE

貴社名: _____ ご担当者名: _____
 部課名: _____ お電話: _____
 Fax: _____ Email: _____
 ○ ご発注 ○ お問合せ 数量: _____ 本 採寸者: _____
 マシンメーカー・型名: _____ マシン年式: _____
 マシンのシリアル番号: _____ 既設ピンの品番: _____
 当該ピンの使用箇所: _____

寸法表

採寸単位: ○ インチ ○ mm ※各記入欄の数字は裏面の解説文と対応するものです

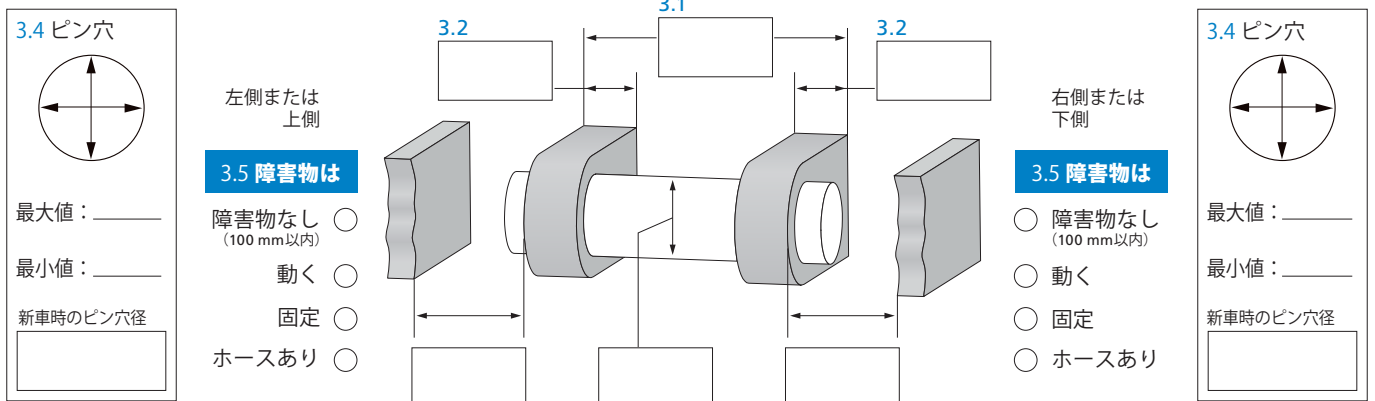

グリース注入

※ピン外側に塗布する場合は、記入不要です

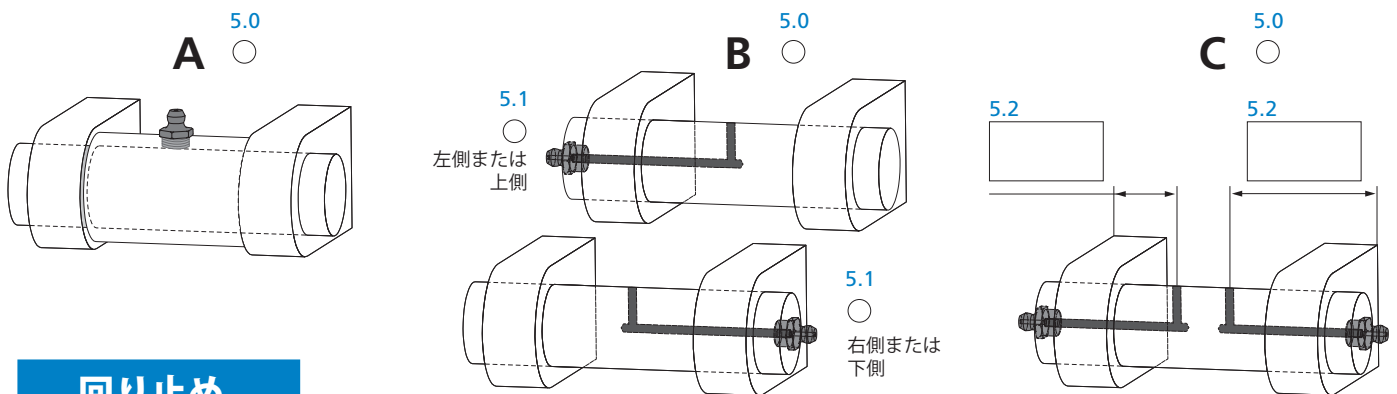

回り止め

6.0 回り止めなし

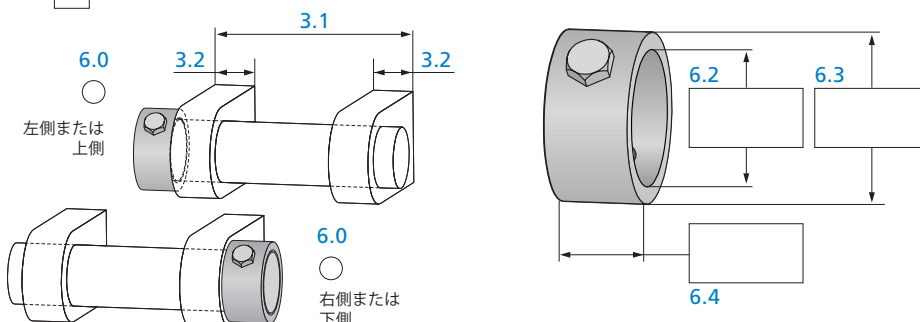

ご不明点がございましたら
下記までお問い合わせください

株式会社ノルトロックジャパン
 大阪オフィス ☎: 072-727-1069
 東京オフィス ☎: 03-6423-1069
 Email: nlj@nord-lock-jp.com

www.nord-lock.com



DIMENSION SHEET

ストレート・ピン



寸法表

- 3.0 既設ピンのピン径。標準品としてご使用されているピンの直径をご記入ください。弊社の方でご使用箇所に適した公差を算出・選定いたします。
- 3.1 ピンを挿すラグ部の外側の端から反対側のラグ外側の端までを採寸願います。採寸の誤差は±1mm以内で採寸ください。
- 3.2 両側のラグの幅（厚み）を各々採寸願います。こちらも誤差±1mm以内にてお願いいたします。
- 3.4 マシン製造時のピン穴径をご記入ください（ブッシュがある場合はブッシュを**含まない**寸法）。穴径が1.5mm以上摩耗している場合、摩耗した穴の最大直径部と最小直径部を採寸願います。採寸誤差は±0.2mm以内にてお願いいたします。
- 3.5 両側のラグ部の外側から100mm以内に障害物がある場合、どのような障害物があるのかを「動く」「固定」「ホースあり」の3つの中からお選びください。当該部の採寸制度は±1mm以内にてお願いいたします。
- 3.51 上記項目「3.5」にて障害物があると記入された場合、障害物からラグ部までの寸法を採寸願います。採寸誤差は±1mm以内にてお願いいたします。

グリース注入

- 5.0 グリースの注入方法を**A**、**B**、**C**のいずれかよりお選びください。
- 5.1 **B**をお選びになった場合、左右どちらからグリース注入を行うかをご記入ください。
- 5.2 **C**をお選びになった場合、左右両方のグリース穴中心からラグ部の外側までの寸法を採寸願います。採寸制度は±1mm以内にてお願いいたします。

回り止め

この回り止めは通常、ラグ部に溶接して使用されています。

- 6.0 現状ピン穴に回り止めが付いていない場合は、「回り止めなし」にチェックを付けてください。回り止めが付いている場合は、左右どちら側に付いているかを記入の上、以降の項目に進んでください。
- 6.2 回り止めリングの**内径**を採寸してください。誤差は±0.5mm以内でお願いいたします。
- 6.3 回り止めリングの**外径**を採寸してください。誤差は±1mm以内でお願いいたします。
- 6.4 回り止めリングの**幅（厚み）**を採寸してください。誤差は±1mm以内でお願いいたします。



記入欄を全て消去するにはこのアイコンをクリック



本シートを印刷するにはこのアイコンをクリック



ステップピンをご入用の場合は、ステップピン用のシートにご記入ください。